



- EN **WARNING** - Front seats reduce the manoeuvrability of the bicycle.
- FR **AVERTISSEMENT** - Les sièges avant réduisent la maniabilité du vélo.
- ES **ADVERTENCIA** - Los asientos delanteros reducen la maniobrabilidad de la bicicleta.
- DE **WARNUNG** - Die Manövriertfähigkeit des Lenkers könnte durch den Sitz eingeschränkt werden.
- NL **WAARSCHUWING** - Zitjes aan het stuur verminderen de wendbaarheid van de fiets.
- PT **AVISO** - Os bancos dianteiros reduzem a manobrabilidade da moto.
- IT **AVVERTENZA** - I seggiolini anteriori riducono la manovrabilità della bicicletta.
- SV **VARNING** - Frontsitsar minskar cykelns manövreringsförmåga.
- DA **ADVARSEL** - Forsæder reducerer cyklens manøvreedygtighed.
- NO **ADVARSEL** - Frontmonterte barneseter reduserer manøvrerbarheten til sykkelen.
- FI **VAROITUS** - Eteen kiinnitetty istuimet heikentävät polkupyörän ohjattavuutta.
- JA **警告** - 前乗せ用チャイルドシートは、自転車の操作性が下がることがあります

PRODIGEE ICON

Front seat

To transport
your world
safely.

Sustainable
Thinking.

Innovative
Solutions.

Our world is changing at a rate never experienced before. The cultural shift to be more thoughtful to our environment is evident every day. Central to this is the way in which we chose to travel. More people than ever are choosing carbon-neutral modes of transport to protect the world today and for tomorrow. The demand for bicycles and e-bikes is higher than ever. Prodigee creates innovative, stylish and complementary products which encourage users to use their bicycles more often and in new ways. Practical ideas and good products make life easier. We apply smart thinking at every point to bring the perfect blend of function and performance.

We are Prodigee.

We are Simply Smarter.

PRODIGEE

www.prodigee.eu

Bellelli s.r.l.

via Meucci 232 - 45021 Badia Polesine (RO) IT - info@prodigee.eu



9-15 kg



max 93 cm



Ø 21-28 cm



6 mm



EN14344:2022

www.prodigee.eu

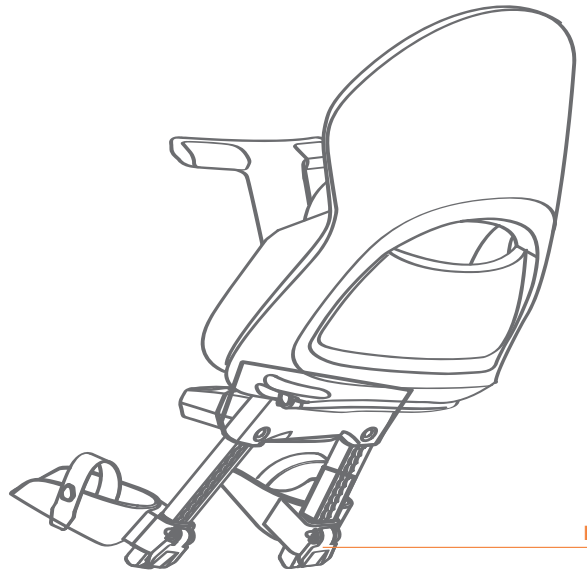
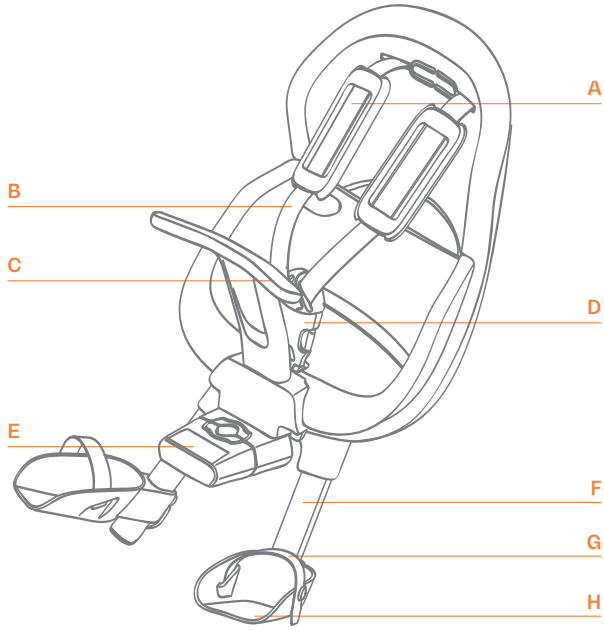

Simply
Smarter.



ONDERDELEN

(voorkant)

- A** Vulling
- B** Veiligheidsgordels
- C** Handvat
- D** Gesp
- E** Bevestigingssysteem
- F** Benen
- G** Banden
- H** Voetsteun

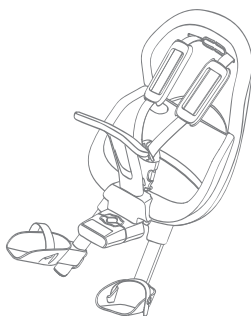

ONDERDELEN

(achterkant)

- I** Vergrendelingshendel

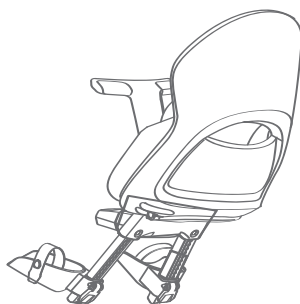



Lees de instructies zorgvuldig door voordat je het zitje gebruikt.

Bewaar ze zorgvuldig voor toekomstig gebruik.

Monteer of gebruik het zitje niet zonder de gebruiksaanwijzing te lezen.

WAARSCHUWINGEN

- Breng geen wijzigingen aan in het zitje en de bevestigingssystemen.
- Bevestig niets aan het zitje. Bevestig tassen, bagage of andere extra lading aan de achterkant van de fiets. Gebruik bijvoorbeeld een bagagedrager of mand die achterop de fiets is bevestigd.
- Het plaatsen van een zitje voorop kan de manoeuvreerbaarheid aan het stuur verminderen.
- De aanwezigheid van een kind in een kinderzitje beïnvloedt de stabiliteit en wendbaarheid van de fiets, vooral bij het sturen en remmen.
- Laat nooit een fiets geparkeerd staan met een kind zonder toezicht op het zitje.
- Gebruik het zitje niet als er onderdelen beschadigd zijn of ontbreken of als er onderdelen zijn die tekenen van materiaalslijtage vertonen. De aanwezigheid van scheuren en oppervlakkige slijtage geeft aan dat de nuttige levensduur van het zitje ten einde loopt en dat het zitje vervangen moet worden. Neem contact op met de verkoper of fabrikant voor twijfels of verduidelijkingen
- Controleer de oppervlaktetemperatuur van het zitje voordat het kind erin gaat zitten. Het oppervlak van een zitje dat in de zon staat, kan erg heet zijn en de huid van het kind verbranden.

- Als het zitje achterover kan worden gezet, controleer dan of het hoofd van het kind altijd goed wordt ondersteund wanneer het zitje achterover wordt gezet.
- Dit zitje is niet geschikt voor gebruik tijdens sportactiviteiten zoals mountainbiken, downhill, gravel, wegracen en dergelijke.
- Controleer de regels voor het vervoer van kinderen in kinderzitjes in de verkeersregels van het land waar het kinderzitje wordt gebruikt.
- Verwijder het zitje van de fiets wanneer u het buiteneervoertuig vervoert (bijvoorbeeld op het dak van een auto, op een aanhanger of achterin een camper): luchtvervelingen kunnen het zitje beschadigen of de bevestigingen losmaken, waardoor een ongeluk kan gebeuren.

Aanbevolen gewicht, lengte en leeftijd:



9-15 kg



max 93 cm



+9 maanden

- Controleer regelmatig of het kind tijdens de groei de gewichts- en lengtelimieten voor dit zitje niet overschrijdt.
- Vervoer alleen kinderen die voldoende lang zonder hulp kunnen blijven zitten, minstens even lang als de duur van de fietstocht.
- Gebruik het zitje niet met kinderen die te jong zijn om veilig in het zitje te zitten.

VEILIGHEIDSAANWIJZINGEN VOOR INSTALLATIE

- Te monteren op fietsen met een wieldiameter van 26", 28" en 29".
- Installeer alleen op fietsen die het gewicht van het zitje en het kind kunnen dragen.
- Niet installeren op fietsen met lichte frames van aluminium of koolstofvezel: de bevestigingen van het zadel kunnen het frame beschadigen.
- Raadpleeg voordat je het zadel installeert de gebruikershandleiding van je fiets of neem contact op met je dealer of de fabrikant als je vragen of opmerkingen hebt.
- Niet installeren op bromfietsen, scooters, motoren en dergelijke.
- Gebruik is toegestaan op fietsen met trapondersteuning met een maximale ondersteunde snelheid van 25 km/u (volgens EN15914 of gelijkwaardig). Elektrische ondersteuning moet altijd afhankelijk zijn van het trappen en moet worden uitgeschakeld boven een snelheid van 25 km/u. Raadpleeg de gebruikershandleiding van uw fiets of neem contact op met uw dealer of de fietsfabrikant.
- Niet installeren op fietsen die alleen door een elektromotor worden aangedreven.
- Monteer het zitje met de rugleuning iets naar achteren gekanteld.
- Monteer het zitje alleen in voorwaartse richting.
- Lijn het zitje uit met de as van de fiets.
- Controleer na het installeren van het zitje of alle onderdelen van de fiets correct functioneren.

VEILIGHEIDSAANWIJZINGEN VOOR HET GEBRUIK VAN HET ZITJE

- Bevestig en verstel het zitje niet terwijl het kind erin zit.
- Wees zeer voorzichtig wanneer het kind in het kinderzitje zit: de fiets moet stabiel, evenwichtig en goed in balans zijn.
- Gebruik altijd veiligheidsgordels en voetriemen.
- Controleer voor elke tocht of het kind goed is vastgegespt in het zitje.
- Het kind moet een helm dragen met de juiste maat en goedgekeurd volgens EN1078:2012 + A1:2012.
- Controleer of het kind niet bij scherpe of snijdende onderdelen van de fiets kan, zoals gerafelde remkabels en dergelijke.
- Controleer of geen enkel deel van het kind of de kleding van het kind in contact komt met de bewegende onderdelen van het zitje en de fiets. Herhaal deze controle naarmate het kind groeit.
- Controleer of de voeten van het kind op geen enkele manier bij de wielen van de fiets kunnen komen.
- Controleer of de vingers van het kind op geen enkele manier bij de remmen van de fiets kunnen.
- Zorg ervoor dat de veiligheidsgordels niet bij de wielen of andere bewegende onderdelen van de fiets kunnen komen, zelfs als er geen kind wordt vervoerd.
- Kleed het kind in kleding die warmer en meer beschermend is dan de kleding van de fietser.
- Zorg ervoor dat het kind beschermd is in geval van regen.
- Het is aan te raden om bij de eerste installatie en het eerste gebruik van het zitje een korte testrit te maken in een rustige en veilige omgeving voordat je je in het verkeer begeeft.

VOORBEREIDENDE HANDELINGEN

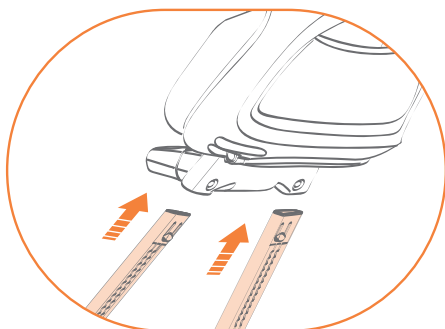

1

Schuif de poten in de daarvoor bestemde sleuven onder de stoel.

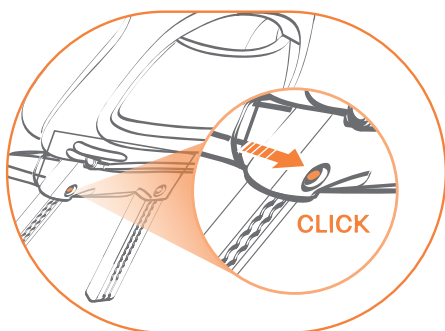

2

Zorg ervoor dat de knoppen vastklikken op hun plaats.

⚠ Waarschuwing:

Controleer na het invoegen of de knop in positie is geklikt. Als het niet klikt, is de poot niet goed geplaatst: herhaal de handeling.

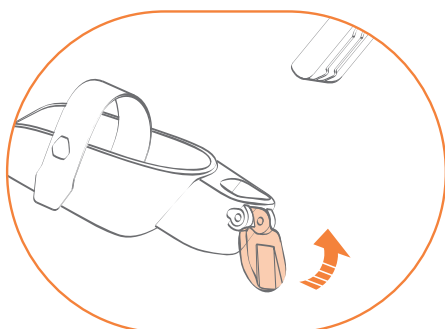

3

Pak een voetsteun. Draai de vergrendelingshendel omhoog.

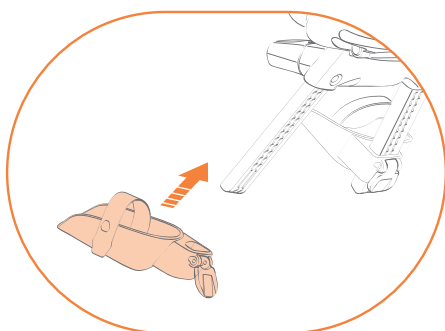

4

Schuif de steun in de voet.

De riem moet aan de binnenkant van de stoel zitten, terwijl de bevestigingshaak aan de buitenkant van de stoel moet zitten.

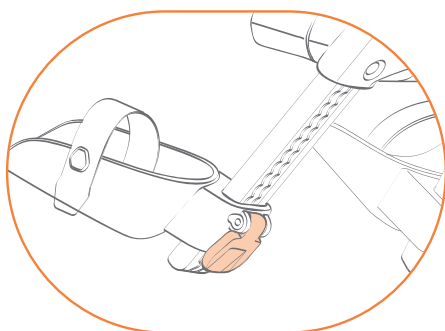

5

Duw de vergrendelingshendel omlaag om hem te sluiten.

Herhaal dezelfde handelingen aan beide zijden.

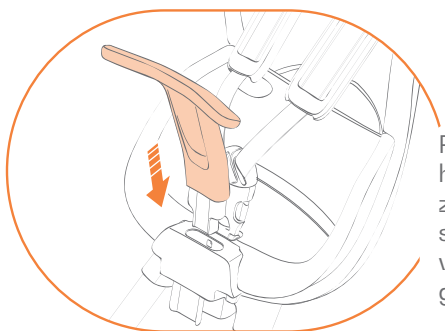

6

Plaats de voorste handgreep in zijn zitting. Een klik signaleert de juiste vergrendeling in de gewenste positie.

HET ZITJE MONTEREN

- Voer geen montagewerkzaamheden uit terwijl het kind in het zitje zit.
- Identificeer alle onderdelen vóór de montage.

HET STEUNBLOK MONTEREN

- Verwijder manden als deze de installatie van het zitje hinderen.
- Verwijder de blokdeksel.

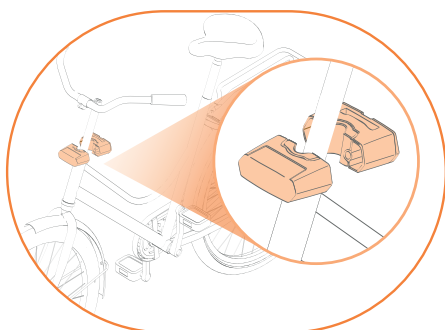

1

Monteer het steunblok rond het fietsframe zoals afgebeeld.

Controleer of de rem- en schakelkabels niet in de weg zitten.

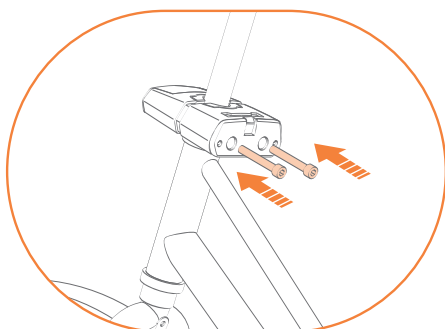

2

Draai de schroeven in hun zitting.

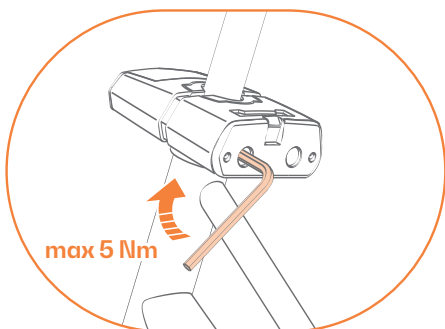

3

Draai de blokschroeven vast nadat je de beste positie voor het zitje hebt gevonden.

⚠ Waarschuwing:

Controleer regelmatig of de schroeven goed vastzitten. De bevestigingen kunnen door gebruik loskomen.

HET ZITJE OP DE FIETS MONTEREN.

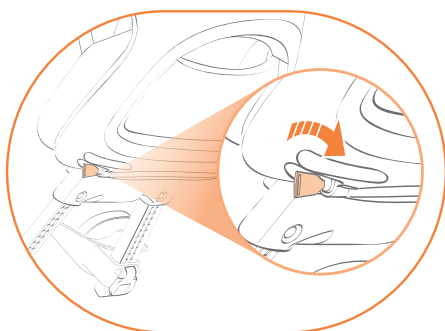

1

Draai de sleutel rechtsoom om de antidiefstalbeveiliging te ontgrendelen.

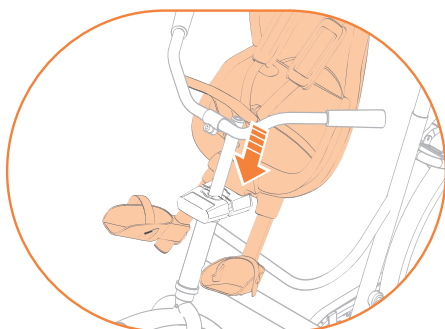

2

Steek de steunvork in de sleuf bovenaan het blok.

⚠ Waarschuwing:

Controleer na het plaatsen of de handgreep teruggeklikt is. Als het niet klikt, is de vork niet goed geplaatst: herhaal de handeling.

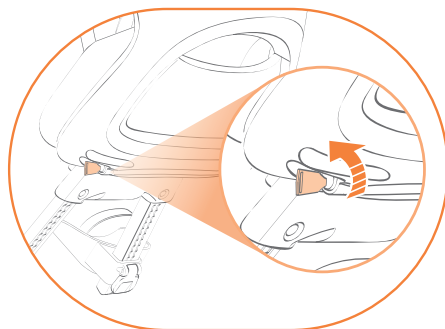

3

Draai de sleutel linksom om de antidiefstalbeveiliging te activeren.

GEBRUIK VAN HET ZITJE

VERSTELLEN VAN HET ZITJE

Pas de hoogte van de voetsteunen aan zodat de voeten van het kind volledig in de steunen kunnen rusten.

Voetsteunen van de ene positie naar de andere verplaatsen:

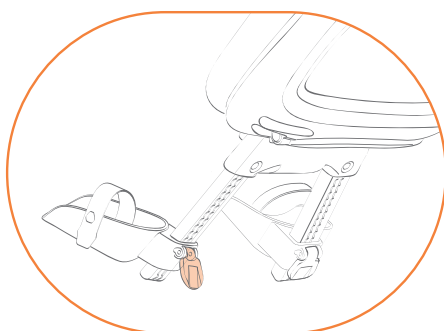

1

Draai de vergrendelingshendel van de steun omhoog.

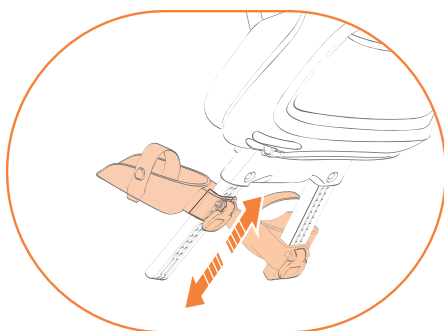

2

Schuif de houder omhoog of omlaag tot de gewenste positie is bereikt.

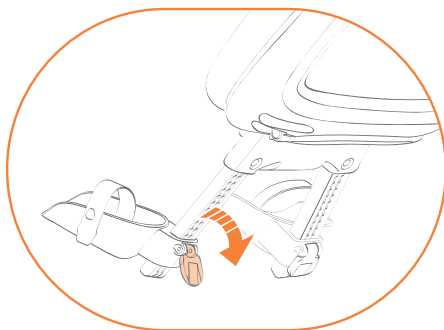

3

Duw de vergrendelingshendel omlaag om hem te sluiten.

Herhaal dezelfde handelingen aan beide zijden.

GEBRUIK VAN HET ZITJE

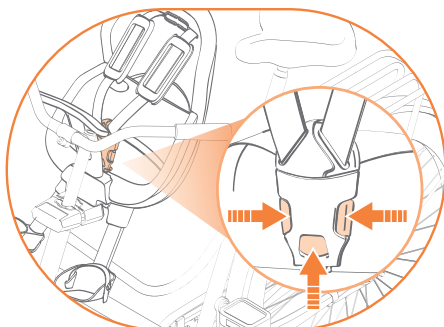

1

Druk op de middelste knop en de zijkleppen van de gesp om deze te openen.

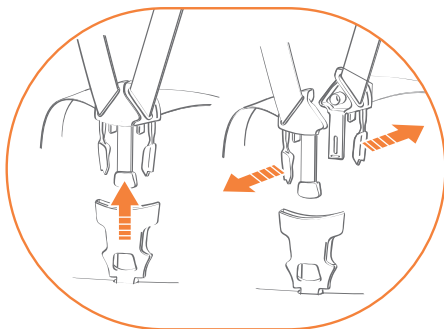

2

Verwijder de gordels door ze aan de zijkanten van het zitje te leggen.

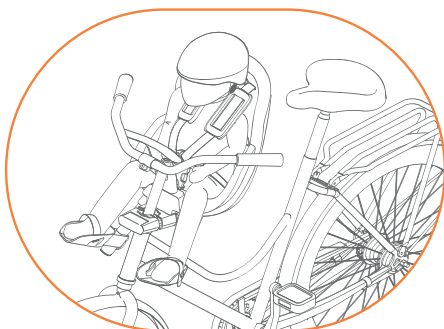

3

Zet het kind in het zitje.

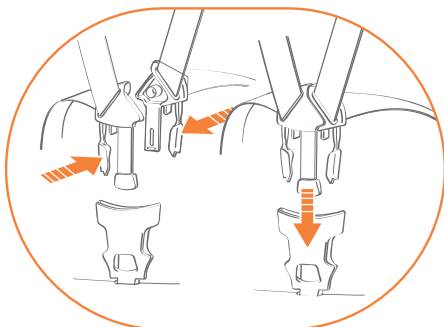

4

Verbind de haken en steek ze in de gesp. Een **klik** geeft aan dat de riempjes goed vastzitten.



5

Schuif de plastic clips langs de autogordel om de lengte van de autogordel aan te passen; pas de lengte van de gordel aan zodat deze goed aansluit op het lichaam van het kind.

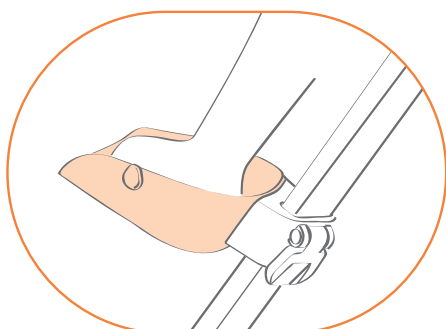

6

Plaats de voeten van het kind op de voetsteunen.

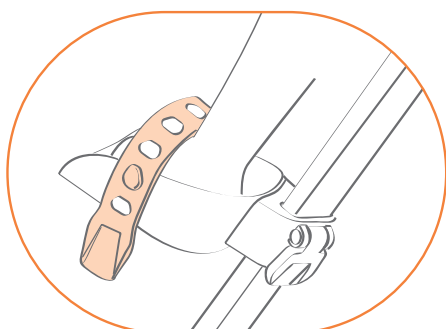

7

Maak de veiligheidsriem vast door hem aan de pin aan de zijkant van de voetplaat te haken.

Herhaal dezelfde handeling voor beide steunen.

HET KIND ERUIT HALEN

- Maak de banden los die de voeten vasthouden.
- Druk op de middelste knop en de zijkleppen van de gesp om hem te openen.
- Haal de gordels weg van het lichaam van het kind.
- Til het kind uit het zitje.

HOE VERWIJDER IK HET ZITJE VAN DE FIETS

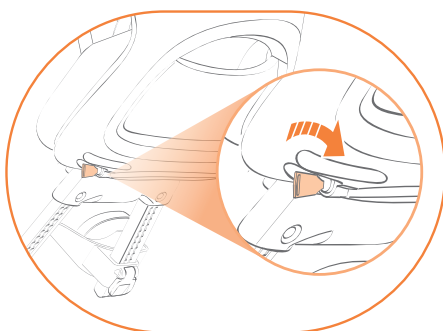

1

Draai de sleutel rechtsof om het antidiefstal-systeem uit te schakelen.

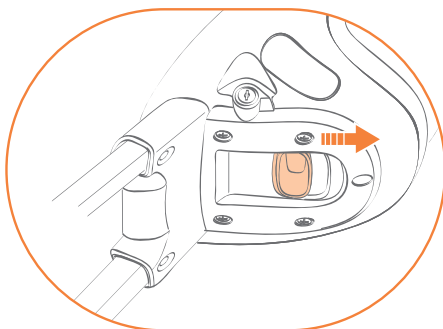

2

Trek aan de hendel onder het zadel en verwijder de steunvork van het blok door het zitje omhoog te trekken.

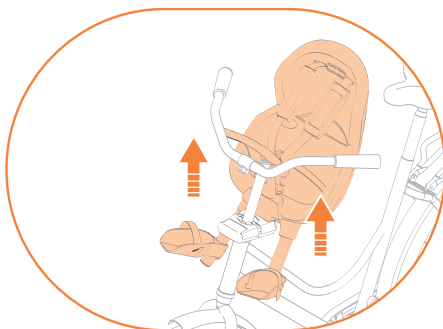

3

Til het fietszadel op.

ONDERHOUD

Reinig het zitje regelmatig met water en zeep.

Gebruik geen agressieve schoonmaakmiddelen