



EN **WARNING** - For safety reasons this seat shall only be fitted to luggage carriers conforming to EN ISO 11243:2016 marked with a 27 kg load.

FR **AVERTISSEMENT** - Pour des raisons de sécurité, ce siège ne doit être installé que sur des supports à bagages conformes à la norme EN ISO 11243:2016 marqués d'une charge de 27 kg.

ES **ADVERTENCIA** - Por razones de seguridad, este asiento sólo debe instalarse en portaequipajes conformes con la norma EN ISO 11243:2016 marcado con una carga de 27 kg.

DE **WARNUNG** - Aus Sicherheitsgründen darf dieser Kindersitz nur auf Gepäckträgern montiert werden, die der Norm EN ISO 11243:2016 entsprechen und für eine Belastung von 27 kg gekennzeichnet sind.

NL **WAARSCHUWING** - Om veiligheidsredenen mag dit stoeltje alleen worden gemonteerd op bagagedragers die voldoen aan EN ISO 11243:2016 gemarkeerd met een belasting van 27 kg.

PT **AVISO** - Por razões de segurança, este assento só deve ser instalado em porta-bagagens em conformidade com EN ISO 11243:2016 marcado com uma carga de 27 kg.

IT **AVVERTENZA** - Per ragioni di sicurezza, questo seggiolino può essere installato su portapacchi omologati secondo la EN ISO 11243:2016 e con portata 27 kg.

SV **VARNING** - Av säkerhetsskäl får denna sits endast monteras på pakethållare som överensstämmer med SS-ENISO 11243:2016 och märkts med 27 kg belastning.

DA **ADVARSEL** - Af sikkerhedsmæssige årsager må denne barnestol kun monteres på bagagebærere i overensstemmelse med EN ISO 11243:2016 mærket med en belastning på 27 kg.

NO **ADVARSEL** - Av sikkerhetshensyn må dette barnesetet kun monteres på bagasjebrett som samsvarer med EN ISO 11243:2016 merket med 27 kg last.

FI **VAROITUS** - Turvallisuussyistä tämä istuin tulee kiinnittää vain tavaratelineisiin, jotka vastaavat standardia EN ISO 11243:2016 ja joissa on merkintä 27 kg:n kuormasta.

JA **警告** - 安全のため、このチャイルドシートは、必ず、規格 EN ISO 11243:2016 に準拠している耐荷重が 27 kg のキャリアに固定してください

PRODIGEE ICON

Rear seat
Bike rack mounting



9-22 kg



max 110 cm



11-19 cm



Ø 8-20 mm



6 mm

PRODIGEE

www.prodigee.eu

Bellelli s.r.l.

via Meucci 232 - 45021 Badia Polesine (RO) IT - info@prodigee.eu



EN14344:2022

www.prodigee.eu

To transport your world safely.

Sustainable Thinking.

Innovative Solutions.

Our world is changing at a rate never experienced before.

The cultural shift to be more thoughtful to our environment is evident every day. Central to this is the way in which we chose to travel. More people than ever are choosing carbon-neutral modes of transport to protect the world today and for tomorrow. The demand for bicycles and e-bikes is higher than ever.

Prodigee creates innovative, stylish and complementary products which encourage users to use their bicycles more often and in new ways.

Practical ideas and good products make life easier. We apply smart thinking at every point to bring the perfect blend of function and performance.

We are Prodigee.

We are Simply Smarter.

FEATURES

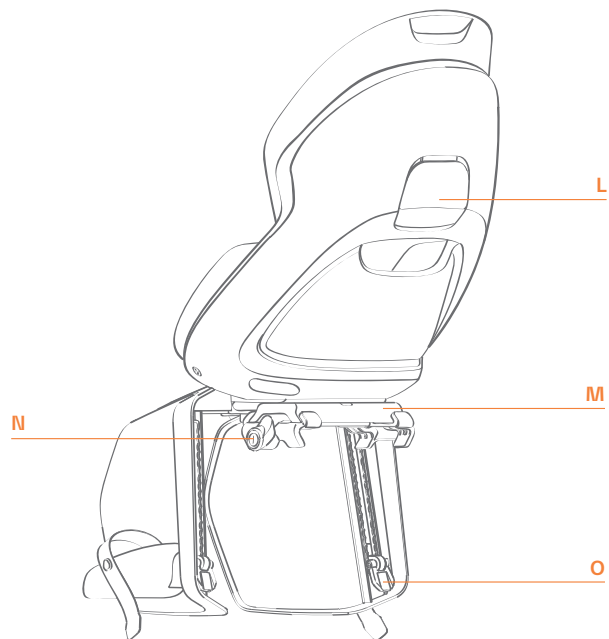
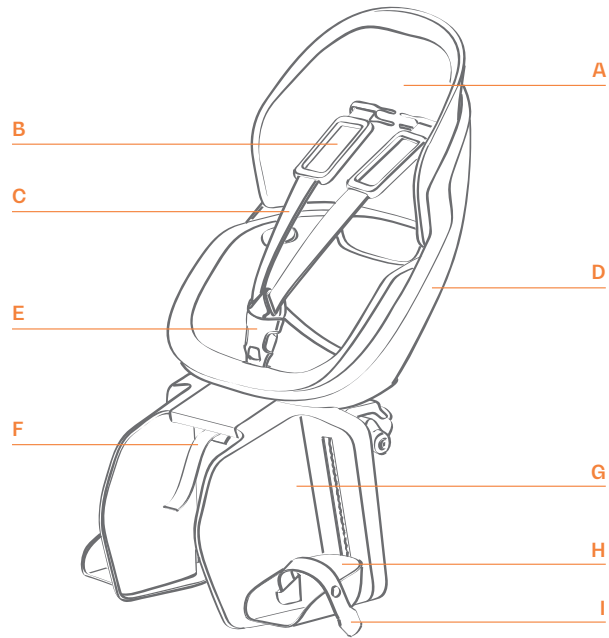

Simply Smarter.



PRODUKTEIGENSCHAFTEN

(Vorderseite)

- A** Kopfstütze
- B** Polsterung
- C** Sicherheitsgurte
- D** Rückenlehne
- E** Schnalle
- F** Zusätzlicher Sicherheitsgurt
- G** Beinstützen
- H** Fußstütze
- I** Fußschlaufen

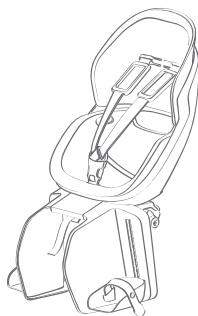

PRODUKTEIGENSCHAFTEN

(Rückseite)

- L** Griff zur Einstellung der Kopfstütze
- M** Befestigungssystem
- N** Schlüssel
- O** Verriegelungshebel





Lesen Sie die Anweisungen sorgfältig durch, bevor Sie den Fahrradkindersitz benutzen.

Bewahren Sie sie sorgfältig auf, damit Sie sie bei Bedarf nachlesen können.

Montieren oder benutzen Sie den Fahrradkindersitz nicht, ohne die Gebrauchsanweisung gelesen zu haben.

HINWEISE

- Verändern Sie weder den Kindersitz noch seine Träger.
- Befestigen Sie keine Gegenstände am Fahrradkindersitz. Befestigen Sie Taschen, Gepäckstücke oder andere zusätzliche Lasten an der Vorderseite des Fahrrads. Verwenden Sie z. B. einen Gepäckträger oder einen Korb, der vorne am Fahrrad angebracht ist.
- Ein Kind im Kindersitz beeinträchtigt die Stabilität und Wendigkeit des Fahrrads, insbesondere beim Lenken und Bremsen.
- Lassen Sie ein Fahrrad mit einem Kind auf dem Kindersitz niemals unbeaufsichtigt stehen.
- Benutzen Sie den Kindersitz nicht, wenn Teile beschädigt sind oder fehlen oder wenn es Teile gibt, die Anzeichen von Materialverschleiß aufweisen. Risse oder oberflächliche Abnutzungserscheinungen deuten darauf hin, dass sich die Nutzungsdauer des Kindersitzes dem Ende zuneigt und dieser ersetzt werden muss. Wenden Sie sich bei Zweifeln oder Unklarheiten an den Händler oder Hersteller.
- Prüfen Sie die Oberflächentemperatur des Kindersitzes, bevor Sie das Kind hineinsetzen. Die Oberflächen eines Kindersitzes können in der Sonne sehr heiß werden und die Haut des Kindes verbrühen.
- Wenn der Kindersitz geneigt werden kann,

vergewissern Sie sich, dass der Kopf des Kindes in der Liegeposition immer gut abgestützt ist.

- Dieser Kindersitz ist nicht für den Einsatz bei sportlichen Aktivitäten wie Mountainbiking, Downhill, Schotterfahrten, Straßenrennen und dergleichen geeignet.
- Überprüfen Sie die Vorschriften für den Transport von Kindern auf dem Fahrrad, die in der Straßenverkehrsordnung des Landes, in dem der Kindersitz verwendet wird, enthalten sind.
- Nehmen Sie den Kindersitz vom Fahrrad ab, wenn Sie ihn außerhalb eines Fahrzeugs transportieren (z. B. auf dem Dach eines Autos, auf einem Anhänger oder im Kofferraum eines Wohnmobils): Luftverwirbelungen könnten den Kindersitz beschädigen oder seine Befestigungen lösen und einen Unfall verursachen.

Empfohlenes Gewicht, Größe und Alter:



9-22 kg



max 110 cm



+12 Monate

- Vergewissern Sie sich regelmäßig, dass das Kind die Gewichts- und Größengrenzen für diesen Kindersitz nicht überschreitet, wenn es wächst.
- Befördern Sie nur Kinder, die in der Lage sind, ohne Hilfe eine ausreichend lange Zeit sitzen zu bleiben, die mindestens der Dauer der Fahrradfahrt entspricht.
- Verwenden Sie den Kindersitz nicht mit Kindern, die noch zu jung sind, um sicher im Kindersitz zu sitzen.

SICHERHEITSHINWEISE ZUR INSTALLATION

- Montieren Sie den Kindersitz an Fahrrädern mit Raddurchmesser 26", 28" und 29".
- Montieren Sie ihn nur an Fahrrädern, die das Gewicht des Kindersitzes und des Kindes tragen können.
- Nicht an Fahrrädern mit leichten Aluminium- oder Kohlefaserrahmen montieren: Die Kindersitzbefestigung könnte den Rahmen beschädigen.
- Bevor Sie den der Sinn montieren, lesen Sie bitte in der Bedienungsanleitung Ihres Fahrrads nach oder wenden Sie sich an Ihren Händler oder den Hersteller, wenn Sie Fragen oder Bedenken haben.
- Nicht auf Mopeds, Motorrollern, Motorrädern und dergleichen installieren.
- Die Verwendung ist auf Pedelecs mit einer maximalen motorunterstützten Geschwindigkeit von 25 km/h (gemäß EN15914 oder gleichwertig) zulässig. Die elektrische Motorunterstützung muss immer vom Treten der Pedale abhängig sein und muss ab einer Geschwindigkeit von 25 km/h deaktiviert werden. Lesen Sie in der Bedienungsanleitung Ihres Fahrrads nach, oder wenden Sie sich an Ihren Händler oder den Fahrradhersteller.
- Nicht an E-Bikes montieren, die ausschließlich mit einem Elektromotor angetrieben werden.
- Montieren Sie den Kindersitz so, dass 2/3 seiner Tiefe oder sein Schwerpunkt zwischen der Vorder- und Hinterachse des Fahrrads liegt: Kippgefahr.
- Montieren Sie den Kindersitz so, dass die Rückenlehne leicht nach hinten geneigt ist.
- Montieren Sie den Kindersitz so nah wie möglich am Sattel.
- Montieren Sie den Kindersitz nur in Fahrtrichtung.
- Richten Sie den Kindersitz auf die Achse des Fahrrads aus.
- Prüfen Sie nach dem Einbau des Kindersitzes, ob alle Fahrradteile richtig funktionieren.

SICHERHEITSHINWEISE ZUR MONTAGE AUF DEM GEPÄCKTRÄGER

- Montieren Sie den Kindersitz auf Gepäckträgern mit einer Breite zwischen 11 cm und 19 cm.
- Montieren Sie den Kindersitz auf Gepäckträgern, deren Rahmen aus Rohren mit einem Durchmesser von 8 bis 20 mm besteht.
- Nicht auf unregelmäßig oder asymmetrisch geformten Gepäckträgern montieren.
- Nur mit Gepäckträger verwenden, die eine Tragfähigkeit von 27 kg haben und nach EN ISO 11243:2016 zugelassen sind.
- Überschreiten Sie nicht die Nenntagfähigkeit des Gepäckträgers.

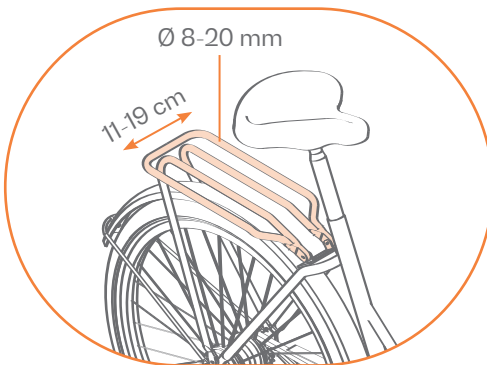

! Hinweis:

- Das Gesamtgewicht des Kindersitzes mit dem darauf befindlichen Kind muss geringer sein als die maximale Tragfähigkeit des Gepäckträgers.
- Befestigen Sie den zusätzlichen Sicherheitsgurt immer am Fahrradrahmen.
- Vergewissern Sie sich vor jeder Benutzung, dass der zusätzliche Sicherheitsgurt korrekt am Fahrradrahmen befestigt ist.

SICHERHEITSHINWEISE ZUR BENUTZUNG DES KINDERSITZES

- Montieren und verstellen Sie den Kindersitz nicht, während das Kind darin sitzt.
- Seien Sie sehr vorsichtig, wenn Sie das Kind in den Kindersitz setzen: Das Fahrrad muss stabil, im Gleichgewicht und gut ausbalanciert sein.
- Legen Sie immer Sicherheitsgurte und Fußschlaufen an.
- Überprüfen Sie vor jeder Fahrt, ob das Kind richtig angeschnallt ist.
- Das Kind muss einen nach EN1078:2012 + A1:2012 zugelassenen Helm in geeigneter Größe tragen.
- Vergewissern Sie sich, dass das Kind keine scharfen oder schneidenden Teile des Fahrrads erreichen kann, wie z. B. ausgefranzte Bremskabel oder ähnliches.
- Achten Sie darauf, dass kein Teil des Kindes oder der Kleidung des Kindes mit den beweglichen Teilen des Kindersitzes und des Fahrrads in Berührung kommt. Wiederholen Sie diese Kontrolle, wenn das Kind wächst.
- Vergewissern Sie sich, dass die Füße des Kindes die Räder des Fahrrads nicht erreichen können.
- Vergewissern Sie sich, dass die Finger des Kindes die Bremsen des Fahrrads nicht erreichen können.
- Vergewissern Sie sich, dass die Finger des Kindes die Federn unter dem Sattel nicht erreichen können. Verwenden Sie eine Sattelabdeckung, um die Federn abzudecken.
- Stellen Sie sicher, dass die Sicherheitsgurte nicht in die Räder oder andere bewegliche Teile des Fahrrads gelangen können, auch wenn kein Kind transportiert wird.
- Ziehen Sie dem Kind Kleidung an, die wärmer und

schützender ist als die, die der Radfahrer trägt.

- Sorgen Sie dafür, dass das Kind bei Regen geschützt ist.
- Wenn Sie den Kindersitz zum ersten Mal einbauen und benutzen, sollten Sie eine kurze Probefahrt in einer ruhigen und sicheren Umgebung machen, bevor Sie sich in den Verkehr wagen.

VORBEREITENDE VORGÄNGE

Montieren Sie die Beinstützen wie auf den Bildern gezeigt.

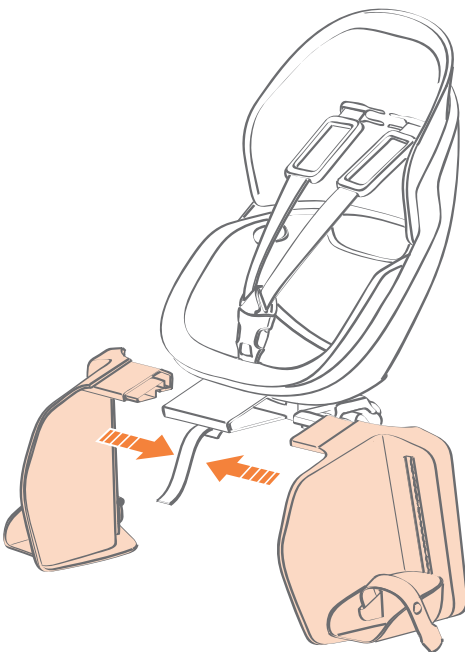

! Hinweis:

Prüfen Sie nach dem Einsetzen, ob der Verriegelungsknopf an der Unterseite des Kindersitzes richtig eingerastet ist. Wenn er nicht einrastet, sind die Beinstützen nicht richtig montiert: Wiederholen Sie den Montagevorgang.

MONTAGE DES KINDERSITZES

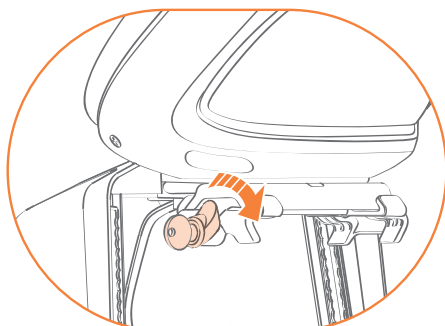

1

Drehen Sie den Schlüssel im Uhrzeigersinn, um die Diebstahlsicherung zu entriegeln.

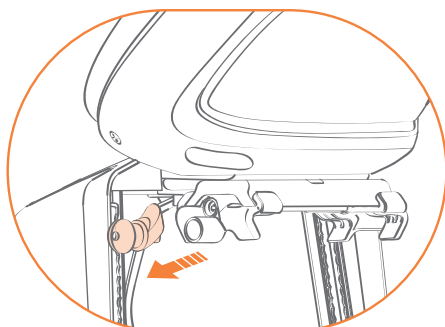

2

Entfernen Sie die Diebstahlsicherung.

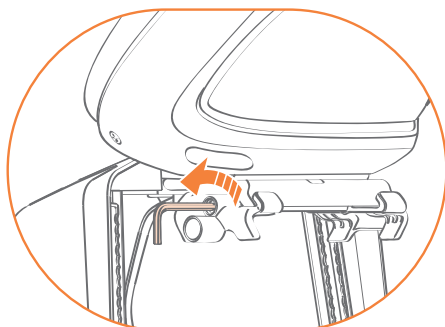

3

Drehen Sie die Gewindestange gegen den Uhrzeigersinn, um die Klemmbanken zu öffnen. Verwenden Sie einen 6-mm-Inbusschlüssel.

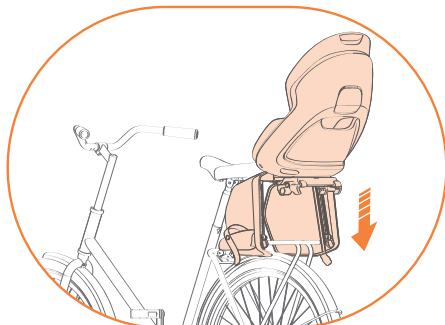

4

Setzen Sie den Kindersitz auf den Gepäckträger.

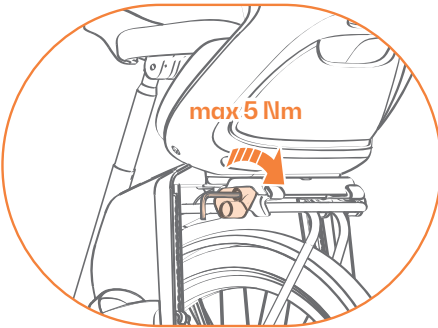

5

Drehen Sie die Gewindestange im Uhrzeigersinn, um die Klemmbacken festzuziehen. Verwenden Sie einen 6-mm-Inbusschlüssel.

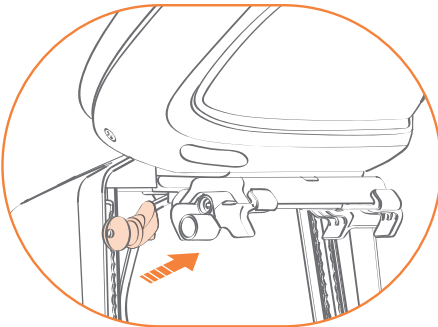

6

Positionieren Sie die Diebstahlsicherung.

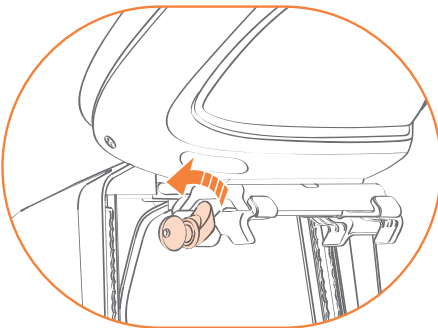

7

Drehen Sie den Schlüssel gegen den Uhrzeigersinn, um die Diebstahlsicherung zu verriegeln.

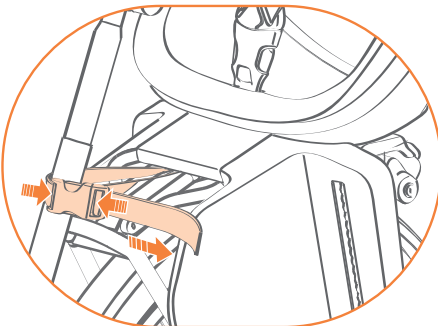

8

Befestigen Sie den Sicherheitsgurt am Fahrradrahmen.

VERWENDUNG DES KINDERSITZES

Stellen Sie die Höhe der Kopfstütze, der Sicherheitsgurte und der Fußstützen ein, bevor Sie den Kindersitz benutzen.

Höhenverstellung von Kopfstütze und Sicherheitsgurt.

Stellen Sie die Höhe der Kopfstütze so ein, dass der Kopf des Kindes gut umschlossen wird; die Kopfstütze darf die Schultern des Kindes nicht berühren.

Bringen Sie die Sicherheitsgurte knapp über den Schultern des Kindes an.

Ändern der Position der Kopfstütze und der Sicherheitsgurte:

- Ziehen Sie den Griff an der Rückseite der Rückenlehne heraus und bewegen Sie gleichzeitig die Kopfstütze nach oben oder unten, bis die gewünschte Position erreicht ist.
- Lassen Sie den Griff an der Rückseite der Rückenlehne los.
- Prüfen Sie, ob die Kopfstütze richtig in der gewünschten Position befestigt ist, indem Sie versuchen, sie nach oben oder unten zu bewegen. Ein Klicken signalisiert die korrekte Verriegelung in der gewünschten Position.

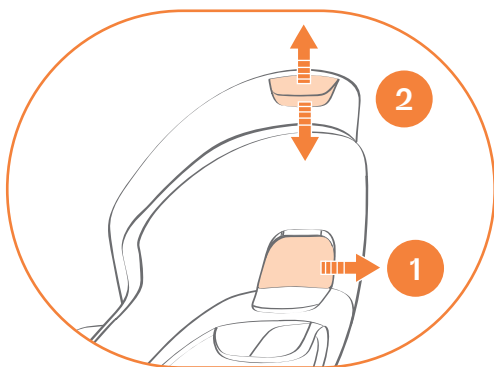

Einstellung der Fußstützen.

Stellen Sie die Höhe der Fußstützen so ein, dass die Füße des Kindes vollständig in den Stützen ruhen können.

Ändern der Position der Fußstützen:

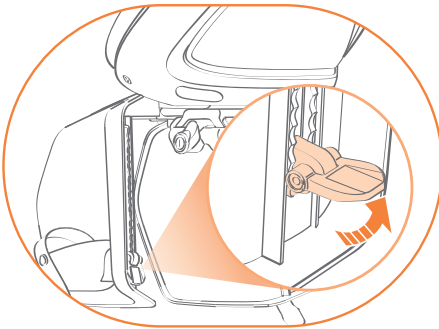

1

Drehen Sie den Verriegelungshebel der Fußstütze nach oben.

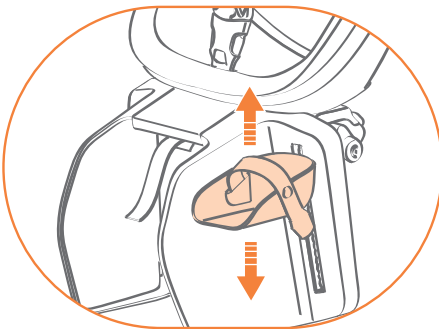

2

Schieben Sie die Fußstütze nach oben oder unten, bis die gewünschte Position erreicht ist.

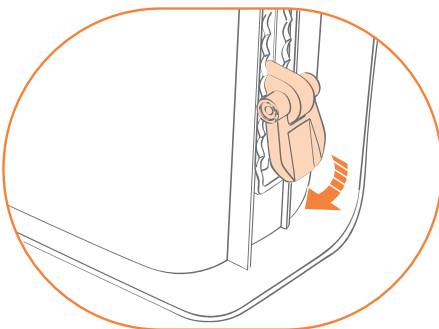

3

Drücken Sie den Verriegelungshebel nach unten, um ihn zu schließen.

Wiederholen Sie die Vorgänge auf der anderen Seite.

VERWENDUNG DES KINDERSITZES

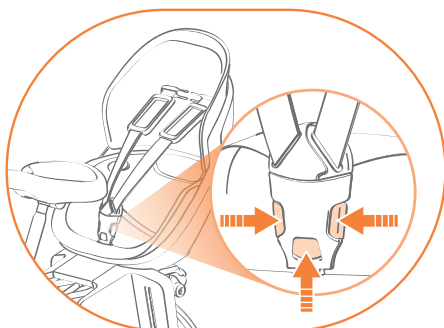

1

Drücken Sie auf den mittleren Knopf und die seitlichen Klappen des Verschlusses, um ihn zu öffnen.

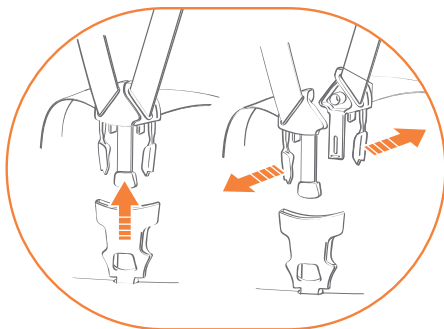

2

Öffnen Sie die Gurte und legen Sie sie an den Seiten des Kindersitzes ab.

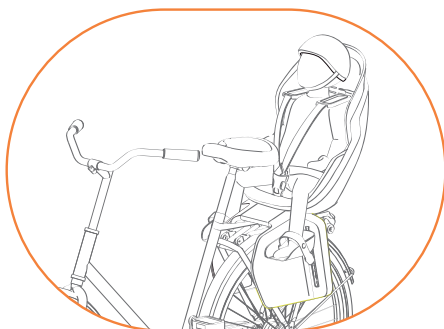

3

Setzen Sie das Kind in den Kindersitz.

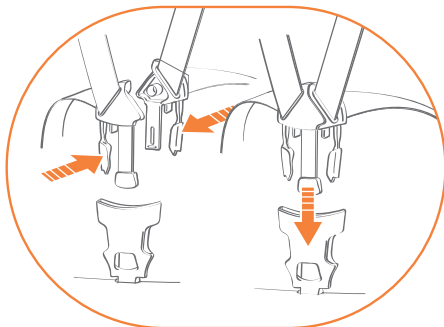

4

Bringen Sie die Haken zusammen und stecken Sie sie in die Schnalle. Ein **Klick** zeigt das erfolgreiche Einrasten an.

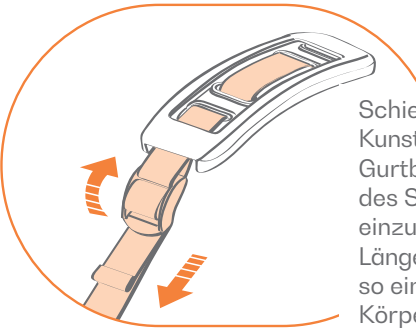

5

Schieben Sie die Kunststoffclips entlang des Gurtbandes, um die Länge des Sicherheitsgurtes einzustellen; stellen Sie die Länge des Sicherheitsgurtes so ein, dass er eng am Körper des Kindes anliegt.

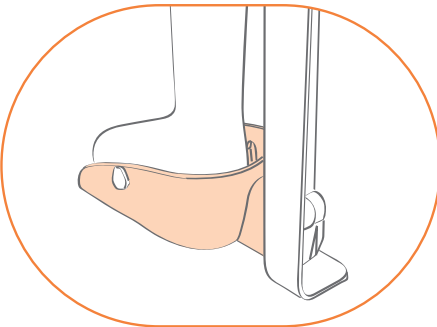

6

Stellen Sie die Füße des Kindes auf die Fußstützen.

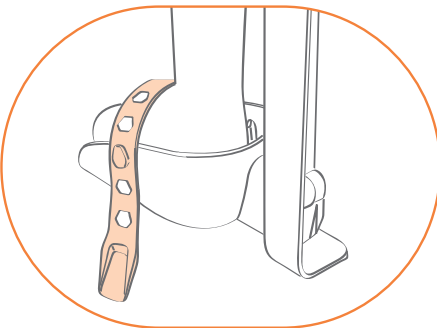

7

Ziehen Sie den Sicherheitsgurt fest, indem Sie ihn an dem Stift an der Seite der Fußstütze einhaken.

Wiederholen Sie den Vorgang an der anderen Fußstütze.

HERAUSNEHMEN DES KINDES

- Lösen Sie die Fußschlaufen.
- Drücken Sie auf den mittleren Knopf und die seitlichen Klappen des Verschlusses, um ihn zu öffnen.
- Nehmen Sie die Gurte vom Körper des Kindes weg.
- Heben Sie das Kind aus dem Kindersitz.

ABNEHMEN DES KINDERSITZES VOM FAHRRAD

- Haken Sie den Sicherheitsgurt vom Fahrradrahmen ab.
- Drehen Sie den Schlüssel im Uhrzeigersinn, um die Diebstahlsicherung zu entriegeln.
- Entfernen Sie die Diebstahlsicherung.
- Drehen Sie die Gewindestange gegen den Uhrzeigersinn, um die Klemmbacken zu öffnen. Verwenden Sie einen 6-mm-Inbusschlüssel.
- Nehmen Sie den Kindersitz vom Gepäckträger ab.
- Bringen Sie die Diebstahlsicherung wieder an.
- Drehen Sie den Schlüssel gegen den Uhrzeigersinn, um die Diebstahlsicherung zu verriegeln.

WARTUNG

Reinigen Sie den Kindersitz regelmäßig mit Wasser und Seife. Verwenden Sie keine aggressiven Reinigungsmittel.