



- EN **WARNING** - Front seats reduce the manoeuvrability of the bicycle.
- FR **AVERTISSEMENT** - Les sièges avant réduisent la maniabilité du vélo.
- ES **ADVERTENCIA** - Los asientos delanteros reducen la maniobrabilidad de la bicicleta.
- DE **WARNUNG** - Die Manövriertfähigkeit des Lenkers könnte durch den Sitz eingeschränkt werden.
- NL **WAARSCHUWING** - Zitjes aan het stuur verminderen de wendbaarheid van de fiets.
- PT **AVISO** - Os bancos dianteiros reduzem a manobrabilidade da moto.
- IT **AVVERTENZA** - I seggiolini anteriori riducono la manovrabilità della bicicletta.
- SV **VARNING** - Frontsitsar minskar cykelns manövreringsförmåga.
- DA **ADVARSEL** - Forsæder reducerer cyklens manøvreedygtighed.
- NO **ADVARSEL** - Frontmonterte barneseter reduserer manøvrerbarheten til sykkelen.
- FI **VAROITUS** - Eteen kiinnitettyt istuimet heikentävät polkupyörän ohjattavuutta.
- JA **警告** - 前乗せ用チャイルドシートは、自転車の操作性が下がることがあります

PRODIGEE ICON

Front seat

To transport
your world
safely.

Sustainable
Thinking.

Innovative
Solutions.

Our world is changing at a rate never experienced before. The cultural shift to be more thoughtful to our environment is evident every day. Central to this is the way in which we chose to travel. More people than ever are choosing carbon-neutral modes of transport to protect the world today and for tomorrow. The demand for bicycles and e-bikes is higher than ever. Prodigee creates innovative, stylish and complementary products which encourage users to use their bicycles more often and in new ways. Practical ideas and good products make life easier. We apply smart thinking at every point to bring the perfect blend of function and performance.

We are Prodigee.

We are Simply Smarter.

PRODIGEE

www.prodigee.eu

Bellelli s.r.l.

via Meucci 232 - 45021 Badia Polesine (RO) IT - info@prodigee.eu



9-15 kg



max 93 cm



Ø 21-28 cm



6 mm



EN14344:2022

www.prodigee.eu

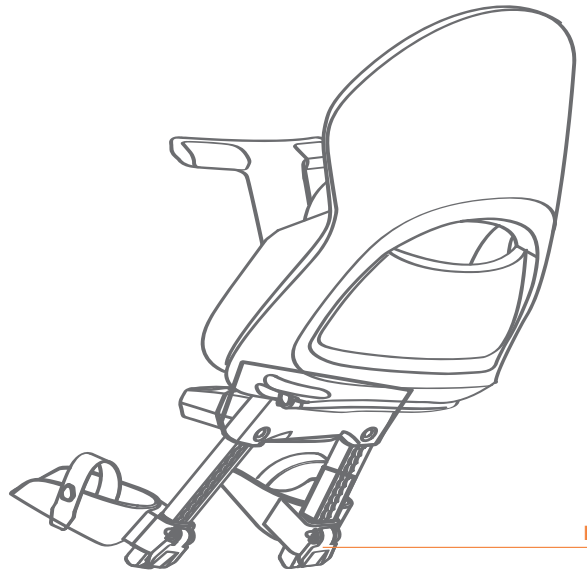
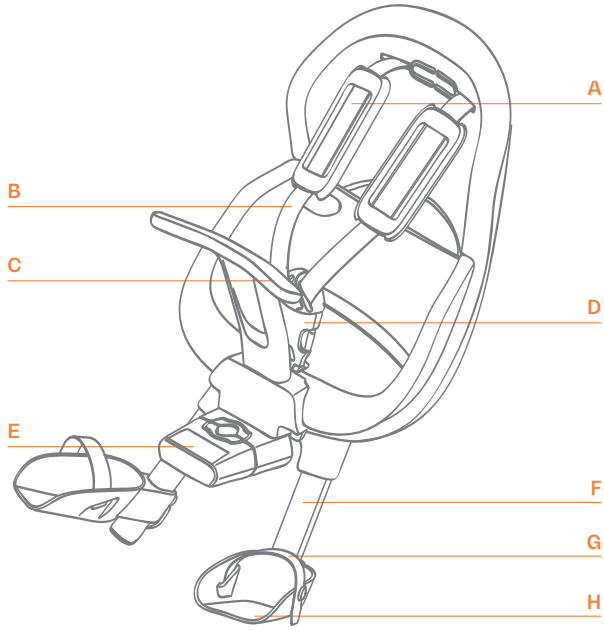

Simply
Smarter.



COMPOSANTS

(avant)

- A** Rembourrage
- B** Ceintures de sécurité
- C** Poignée
- D** Boucle
- E** Système de fixation
- F** Pieds
- G** Cordes
- H** Support de pieds

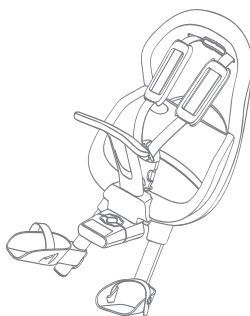

FEATURES

(arrière)

- I** Levier de verrouillage

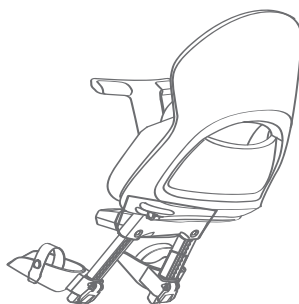

Lisez attentivement les instructions avant d'utiliser le siège. Conservez-les soigneusement pour pouvoir vous y référer ultérieurement.

Ne pas monter ou utiliser le siège sans avoir lu le mode d'emploi.

AVERTISSEMENTS

- Ne pas modifier le siège et ses systèmes de fixation.
- Ne fixez rien sur le siège. Fixez les sacs, bagages ou autres charges supplémentaires à l'arrière du vélo. Utilisez, par exemple, des supports à bagages ou un panier fixé à l'arrière du vélo.
- L'installation d'un siège avant peut réduire la maniabilité du guidon.
- La présence d'un enfant dans le siège affecte la stabilité et la maniabilité du vélo, notamment lors de la direction et du freinage.
- Ne laissez jamais un vélo garé avec un enfant sans surveillance sur le siège.
- N'utilisez pas le siège si des pièces sont endommagées ou manquantes ou si des pièces présentent des signes d'usure. La présence de fissures et d'une usure superficielle indique que la durée de vie du siège arrive à son terme et qu'il doit être remplacé. Contactez le détaillant ou le fabricant en cas de doute ou d'éclaircissement.
- Vérifiez la température de surface du siège avant d'y asseoir l'enfant. Les surfaces d'un siège auto laissé au soleil peuvent être très chaudes et brûler la peau de l'enfant.
- Si le siège peut être incliné, vérifiez que la tête de l'enfant est toujours bien soutenue lorsque le siège est incliné.
- Ce siège enfant n'est pas destiné à être utilisé lors d'activités sportives telles que le VTT, la descente, le gravel, la course sur route, etc.
- Vérifier les réglementations relatives au transport des enfants dans les sièges contenues dans le code de la route du pays où le siège est utilisé.
- Retirez le siège du vélo lorsque vous le transportez en dehors d'un véhicule (par exemple sur le toit d'une voiture, sur un chariot

remorqué ou à l'arrière d'un camping-car): les turbulences de l'air pourraient endommager le siège ou desserrer ses fixations, ce qui provoquerait un accident.

Poids, taille et âge recommandés:



9-15 kg



max 93 cm



+9 mois

- Vérifiez régulièrement que l'enfant ne dépasse pas les limites de poids et de taille de ce siège au fur et à mesure qu'il grandit.
- Ne transportez que des enfants capables de rester assis sans aide pendant une période suffisamment longue, au moins égale à la durée du trajet à vélo.
- N'utilisez pas le siège avec des enfants qui sont trop jeunes pour s'asseoir en toute sécurité dans le siège.

NOTES DE SÉCURITÉ POUR L'INSTALLATION

- S'installe sur les vélos dont les roues ont un diamètre de 26", 28" et 29".
- Ne l'installez que sur des vélos qui peuvent supporter le poids du siège et de l'enfant.
- Ne pas installer sur des vélos avec des cadres légers en aluminium ou en fibre de carbone : les fixations du siège pourraient endommager le cadre.
- Avant d'installer le siège, veuillez consulter le manuel d'utilisation de votre vélo ou contacter votre revendeur ou le fabricant si vous avez des questions ou des inquiétudes.
- Ne pas installer sur des cyclomoteurs, scooters, motos et autres.
- L'utilisation est autorisée sur les vélos à pédalage assisté dont la vitesse maximale assistée est de 25 km/h (conformément à la norme EN15914 ou à une norme équivalente). L'assistance électrique doit toujours dépendre du pédalage et doit être désactivée

à partir d'une vitesse de 25 km/h. Veuillez consulter le manuel d'utilisation de votre vélo ou contacter votre revendeur ou le fabricant du vélo.

- Ne pas installer sur des vélos entraînés uniquement par un moteur électrique.
- Montez le siège avec le dossier légèrement incliné vers l'arrière.
- Montez le siège uniquement vers l'avant.
- Alignez le siège avec l'axe du vélo.
- Vérifiez que toutes les pièces du vélo fonctionnent correctement après avoir installé le siège.

CONSIGNES DE SÉCURITÉ POUR L'UTILISATION DU SIÈGE

- Ne pas monter et régler avec l'enfant dans le siège.
- Soyez très prudent lorsque vous installez l'enfant dans le siège : le vélo doit être stable, équilibré et bien balancé.
- Utilisez toujours les ceintures de sécurité et les sangles de pied.
- Vérifiez que l'enfant est correctement attaché dans le siège avant chaque voyage.
- L'enfant doit porter un casque de taille appropriée et homologué conformément à la norme EN1078:2012 + A1:2012.
- Vérifiez que l'enfant ne peut pas atteindre les parties tranchantes ou coupantes du vélo, comme les câbles de frein effilochés ou autres.
- Vérifiez qu'aucune partie de l'enfant ou de ses vêtements n'entre en contact avec les parties mobiles du siège et du vélo. Répétez ce contrôle au fur et à mesure que l'enfant grandit.
- Vérifiez que les pieds de l'enfant ne peuvent en aucun cas atteindre les roues du vélo.
- Vérifiez que les doigts de l'enfant ne peuvent en aucun cas atteindre les freins du vélo.
- Veillez à ce que les ceintures de sécurité ne puissent pas atteindre les roues ou d'autres parties mobiles du vélo, même lorsqu'aucun enfant n'est transporté.
- Habillez l'enfant avec des vêtements plus chauds et plus protecteurs que ceux portés par le cycliste.
- Veillez à ce que l'enfant soit protégé en cas de pluie.
- Il est recommandé, lors de l'installation et de l'utilisation

du siège pour la première fois, d'effectuer un court essai de conduite dans un endroit calme et sûr avant de s'aventurer dans la circulation.

OPÉRATIONS PRÉLIMINAIRES

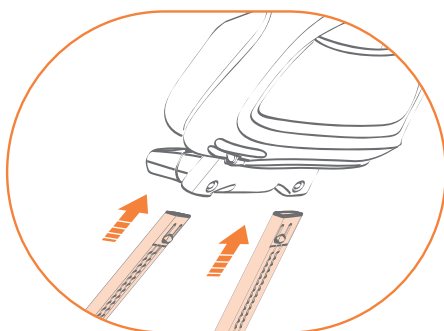

1

Glissez les pieds dans les fentes appropriées sous le siège.

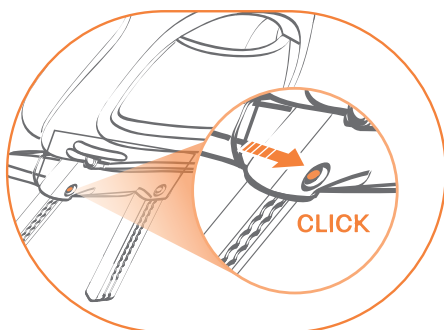

2

Assurez-vous que les boutons s'enclenchent en place.

❗ **Avertissement:** Après l'insertion, assurez-vous que le bouton s'est enclenché en position. S'il n'y a pas eu de déclic, le pied n'est pas inséré correctement: répétez l'opération.

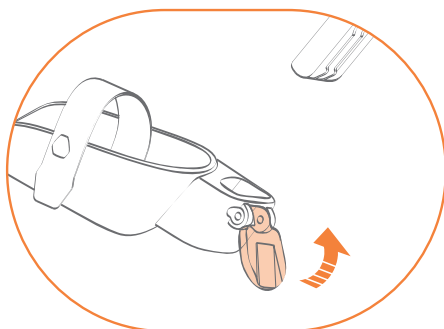

3

Prendre un support pour les pieds. Tournez le levier de verrouillage vers le haut.

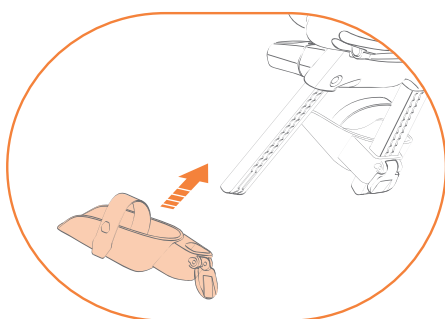

4

Glissez le support dans le pied.

La sangle doit être orientée vers l'intérieur du siège, tandis que son crochet d'attache doit être positionné vers l'extérieur du siège.

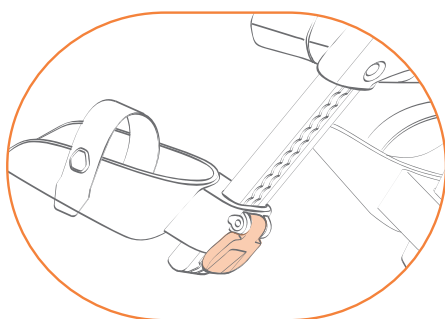

5

Poussez le levier de verrouillage vers le bas pour le fermer.

Répétez les mêmes opérations des deux côtés.

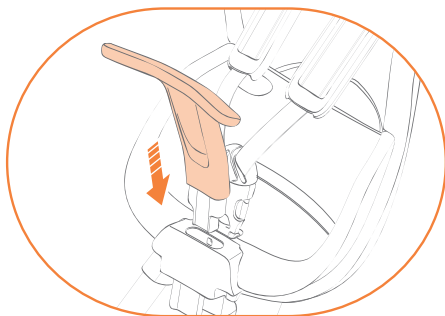

6

Insérez la poignée avant dans son logement. Un clic signale le verrouillage correct dans la position souhaitée.

MONTAGE DU SIÈGE

- Ne pas effectuer les opérations de montage avec l'enfant dans le siège.
- Identifier tous les composants avant l'assemblage.

MONTAGE DU BLOC DE SUPPORT

- Retirez les paniers ou les supports à bagages du vélo s'ils gênent l'installation du siège.
- Retirez le couvercle du bloc.

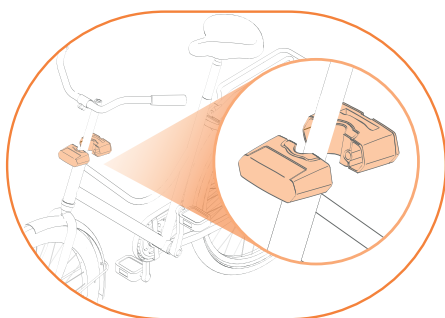

1

Montez le bloc de support autour du cadre du vélo comme indiqué sur la figure.

Vérifiez que les câbles de frein et de changement de vitesse n'interfèrent pas avec le bloc.

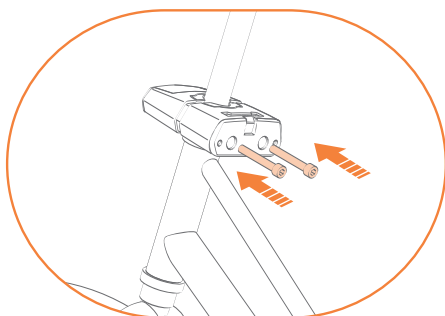

2

Vissez les vis dans leur logement.



3

Serrez les vis de blocage après avoir trouvé la meilleure position pour le siège.

ⓘ **Avertissement:** Vérifiez périodiquement le serrage des vis. Les fixations peuvent se desserrer à l'usage.

MONTAGE DU SIÈGE SUR LE VÉLO.

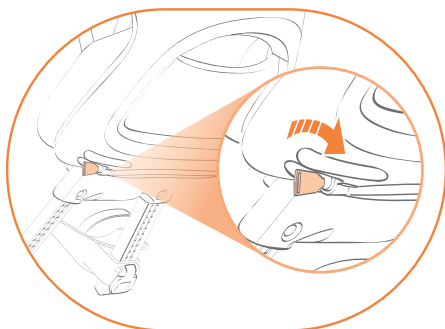

1

Tourner la clé dans le sens des aiguilles d'une montre pour déverrouiller la protection antivol.

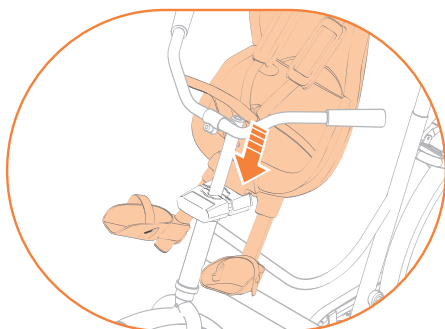

2

Insérez la fourche de support dans la fente située en haut du bloc.

⚠ Avertissement:

Après l'insertion, s'assurer que la poignée s'est refermée. S'il n'y a pas eu de déclic, la fourche n'est pas insérée correctement: répétez l'opération.

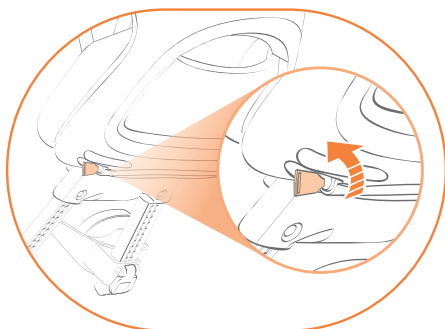

3

Tournez la clé dans le sens inverse des aiguilles d'une montre pour activer la protection antivol.

UTILISATION DU SIÈGE

RÉGLAGE DU SIÈGE

Régalez la hauteur des repose-pieds de manière à ce que les pieds de l'enfant puissent reposer entièrement dans les supports de pieds.

Pour déplacer les supports de pieds d'une position à l'autre:

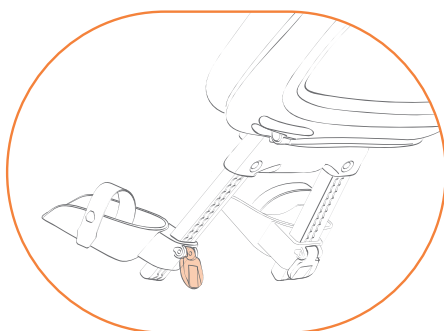

1

Tournez le levier de verrouillage du support vers le haut.

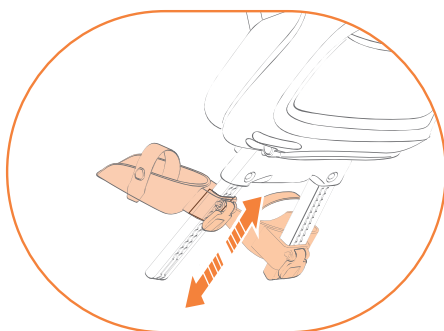

2

Faites glisser le support vers le haut ou vers le bas jusqu'à ce que la position souhaitée soit atteinte.

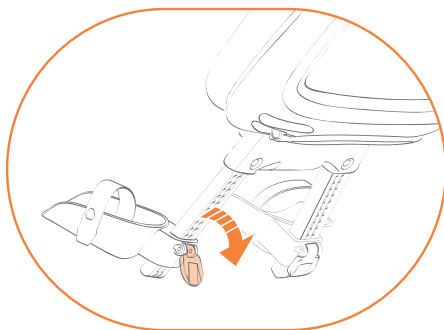

3

Poussez le levier de verrouillage vers le bas pour le fermer.

Répétez les mêmes opérations des deux côtés.

UTILISATION DU SIÈGE

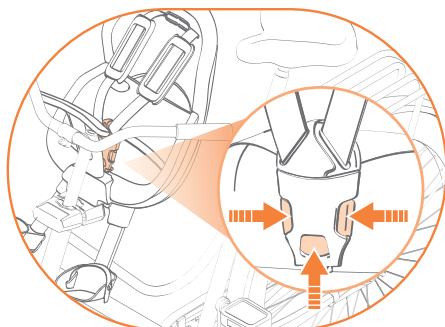

1

Appuyez sur le bouton central et sur les rabats latéraux de la boucle pour l'ouvrir.

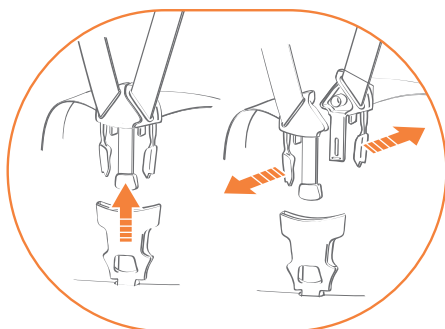

2

Retirez les ceintures en les plaçant sur les côtés du siège.

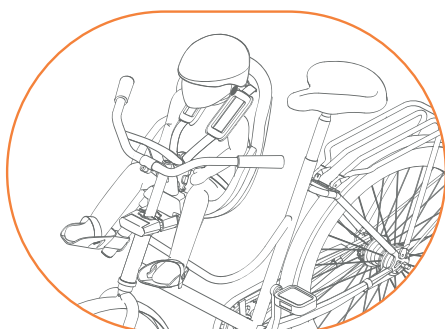

3

Asseoir l'enfant dans le siège.

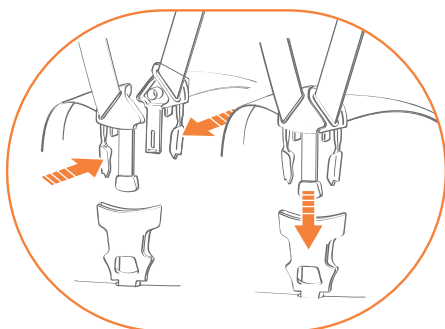

4

Joignez les crochets et insérez-les dans la boucle. Un **clic** indique que la fermeture est réussie.

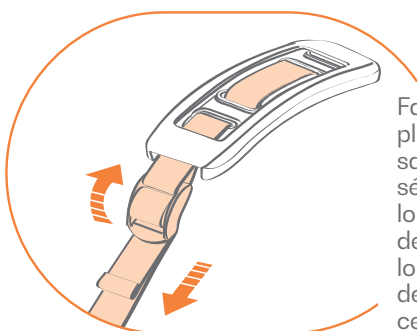

5

Faites glisser les clips en plastique le long de la sangle de la ceinture de sécurité pour régler la longueur de la ceinture de sécurité ; réglez la longueur de la ceinture de sécurité de manière à ce qu'elle soit bien serrée contre le corps de l'enfant.

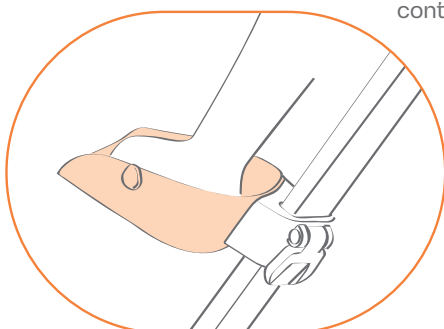

6

Placez les pieds de l'enfant sur les supports de pieds.

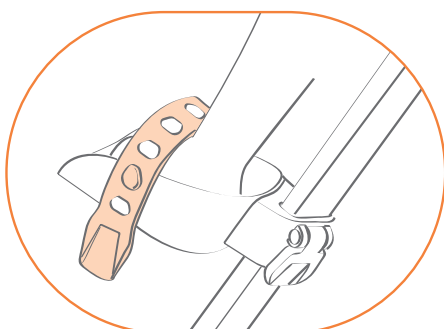

7

Serrez la sangle de sécurité en l'accrochant à la goupille située sur le côté du support de pieds.

Répétez la même opération pour les deux supports.

COMMENT SORTIR L'ENFANT

- Relâcher les cordes qui retiennent les pieds.
- Appuyez sur le bouton central et sur les rabats latéraux de la boucle pour l'ouvrir.
- Éloignez les ceintures du corps de l'enfant.
- Soulevez l'enfant du siège.

COMMENT RETIRER LA SELLE DU VÉLO

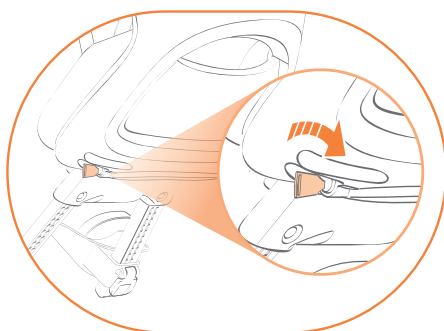

1

Tournez la clé dans le sens des aiguilles d'une montre pour désactiver le système antivol.

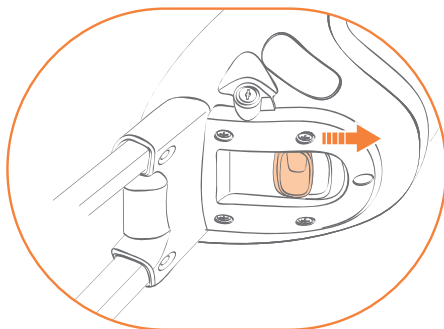

2

Tirez le levier sous le siège et retirez la fourche d'appui du bloc en tirant le siège vers le haut.

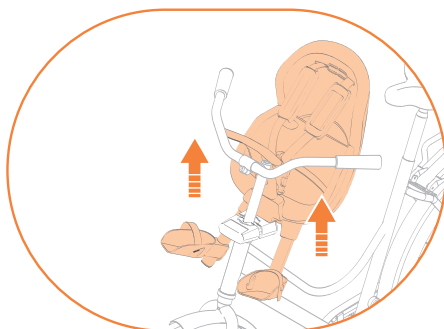

3

Soulevez la selle de vélo.

ENTRETIEN

Nettoyez régulièrement le siège avec de l'eau et du savon.
Ne pas utiliser de produits de nettoyage agressifs

